



УТВЕРЖДАЮ

И.о. ректора

П.В. Евтин

« 09 » 11 20 20 г.

**ПОРЯДОК**  
проведения конкурса информационных материалов  
антикоррупционной направленности

Зарегистрировано

№ 34BP-69/2020

от 09.11.2020

## 1 Общие положения

1.1 Порядок проведения конкурса информационных материалов антикоррупционной направленности (далее – Порядок) определяет в Федеральном государственном бюджетном образовательном учреждении высшего образования «Тюменский индустриальный университет» (далее – Университет, ТИУ) основные цели, задачи и порядок проведения конкурса информационных материалов (буклетов), направленных на предупреждение коррупционных проявлений (далее – Конкурс).

1.2 Конкурс проводится в рамках реализации Национального плана противодействия коррупции на 2018-2020 годы, утвержденного Указом Президента Российской Федерации от 29.06.2018 № 378 «О Национальном плане противодействия коррупции на 2018-2020 годы» и в соответствии с письмом Министерства науки и высшего образования Российской Федерации от 29.09.2020 № МН-10/1636-ПК «О проведении конкурса».

1.3 Конкурс является предварительным этапом проведения конкурса информационных материалов (буклетов) для организаций об обязанности принимать меры по предупреждению коррупции, организованным Министерством науки и высшего образования Российской Федерации (далее – Организатор) в подведомственных образовательных организациях высшего образования.

## 2 Цель и задачи Конкурса

2.1 Цель Конкурса – привлечение молодёжи к участию в профилактике коррупционных проявлений в части разработки наглядных материалов для организаций, содержащих сведения об обязанности принимать меры по предупреждению коррупции.

2.2 Задачи Конкурса:

- антикоррупционное просвещение, повышение информированности об обязанности организаций принимать меры по предупреждению коррупции;
- повышение уровня понимания важности принятия антикоррупционных мер и преимуществ от реализации антикоррупционных мероприятий;
- формирование нетерпимого отношения молодёжи к любым коррупционным проявлениям;
- укрепление доверия к органам государственной власти, формирование позитивного отношения к проводимой ими работе;
- демонстрация открытости государственных органов, осуществляющих деятельность по борьбе с коррупцией, гражданскому обществу и нацеленности на совместную работу в области противодействия коррупции;
- привлечение внимания к деятельности в сфере противодействия коррупции и к её результатам.

## 3 Условия участия, сроки и порядок проведения Конкурса

3.1 Участниками Конкурса могут быть обучающиеся, работники Университета, а также коллективы обучающихся и/или работников Университета. Участие в Конкурсе добровольное, количество участников не ограничено.

3.2 Конкурс проводится дистанционно в период с 26.10.2020. по 15.12.2020. Информация о начале и итогах проведения Конкурса публикуется на официальном сайте Университета.

3.3 Для участия в Конкурсе необходимо подготовить конкурсную работу – информационный материал (буклет) на тему «Обязанности организаций принимать меры по предупреждению коррупции». Конкурсную работу необходимо направить в



электронном виде директору департамента внеучебной деятельности по адресу электронной почты [novitskijdv@tyuiu.ru](mailto:novitskijdv@tyuiu.ru) не позднее 11.12.2020.

3.4 Для оценивания конкурсных работ создается конкурсная комиссия, состоящая из представителей департамента внеучебной деятельности ТИУ, управления по безопасности ТИУ, отдела по связям с общественностью ТИУ и иных работников Университета, представителей Объединённой первичной профсоюзной организации ТИУ, Объединённого Совета обучающихся ТИУ. Состав конкурсной комиссии утверждается приказом ректора Университета.

3.5 Конкурсные работы оцениваются по пятибалльной шкале по каждому из следующих критериев:

- соответствие конкурсной тематике;
- креативность;
- новизна идеи и качество исполнения работы;
- точность и доходчивость языка и стиля изложения.
- соответствие работы требованиям порядка проведения Конкурса информационных материалов антикоррупционной направленности.

3.6 Участники Конкурса награждаются дипломами участников, победитель – дипломом победителя Конкурса. Конкурсная комиссия определяет единственного победителя Конкурса по наибольшему количеству баллов.

3.7 Работа, занявшая, по мнению конкурсной комиссии, первое место, направляется для участия в адрес Организатора для участия в конкурсе информационных материалов (буклетов) для организаций об обязанности принимать меры по предупреждению коррупции Министерства высшего образования и науки Российской Федерации.

3.8 Конкурсные работы не возвращаются и не рецензируются

#### **4 Требования к конкурсным работам**

4.1 Требования к оформлению конкурсной работы приведены в приложении.

4.2 Ограничения.

Конкурсные работы не должны содержать:

- нецензурную (ненормативную) лексику, слова и фразы, унижающие человеческое достоинство, экспрессивные и жаргонные выражения, скрытую рекламу, демонстрацию курения, огнестрельного и холодного оружия, взрывчатых веществ, процесса изготовления взрывных устройств, употребления алкогольных и наркотических средств, других психотропных веществ;

- информацию о религиозных движениях, в том числе религиозной символики, названий и упоминания о существующих марках товаров, товарных знаках, знаках обслуживания, о физических и юридических лицах;

- изображения фашистской атрибутики (свастики), сцен насилия, любого вида дискриминации, вандализма, крови, отражающих телесные страдания людей и животных, интимных сцен, виды обнаженных людей, иной информации, в любой форме унижающей достоинство человека или группы людей; а также информации, которая может причинить вред здоровью и (или) развитию детей, а также содержащей призывы к осуществлению экстремистской деятельности.

4.3 В случае несоблюдения требований и ограничений работа отстраняется от участия в Конкурсе.

#### **5 Интеллектуальные права на конкурсные работы**

5.1 Представляя работу на Конкурс, каждый участник гарантирует, что является правообладателем и автором конкурсной работы и подтверждает, что исключительная лицензия на право использования конкурсной работы не передана третьим лицам.

5.2 В случае использования в работе объектов интеллектуальных прав третьих лиц участник обязан указать автора и предоставить подтверждение наличия у участника права использования такого объекта интеллектуальных прав.

5.3 Участник Конкурса предоставляет Организатору на безвозмездной основе неисключительную лицензию (далее – Лицензия) на право использования конкурсных работ для целей организации и проведения Конкурса, а также для последующего использования в качестве социальной рекламы, в том числе на выставках, в общественных местах и в иных целях, не противоречащих нормам законодательства Российской Федерации, на срок действия исключительного права на конкурсную работу начиная с даты ее представления для участия в Конкурсе.

Организатор вправе использовать конкурсные работы в следующих формах (включая, но не ограничиваясь): размещение в средствах массовой информации, размещение на интернет-платформах, социальных сетях, публичный показ в целях обсуждения аудиториями конкурсных работ, организация выставок и форумов, в том числе в образовательных организациях, библиотеках, тематических клубах и др.

5.4 Участник гарантирует, что предоставление Лицензии не нарушает права и интересы третьих лиц.

5.5. Организатор Конкурса вправе предоставлять лицензию третьим лицам (сублицензирование).

5.6 Организатор Конкурса не обязан предоставлять отчеты об использовании конкурсных работ.

5.7 Участник Конкурса разрешает Организатору использовать конкурсные работы без указания имён их авторов, правообладателя, участника Конкурса.

5.8 Участник Конкурса разрешает Организатору внесение в конкурсные работы изменений, снабжение конкурсных работ комментариями, пояснениями.

5.9 Организатор не несёт ответственности за использование конкурсных работ, подготовленных участниками с нарушением интеллектуальных прав третьих лиц.

5.10 Участники Конкурса несут ответственность, предусмотренную действующим международным и национальным законодательством, за нарушение интеллектуальных прав третьих лиц.

5.11 В случае предъявления третьими лицами претензий, связанных с последующим использованием конкурсных работ вышеуказанными способами (пункт 5.3), участник Конкурса обязуется своими силами и за свой счет урегулировать указанные претензии третьих лиц.

## **6 Финансирование Конкурса**

Финансирование осуществляется из средств субсидии на выполнение государственного (муниципального) задания и/или средств от приносящей доход деятельности, средств Объединённой первичной профсоюзной организации.

## **7 Заключительные положения**

Изменения и дополнения в Порядок проведения Конкурса вносятся в соответствии с установленным в Университете порядке.



### Требования к оформлению работ

1. Буклет должен быть выполнен в программе MS Publisher.
2. Буклет должен иметь общие размеры 210x297мм с соблюдением параметров, указанных на следующих рисунках:

Внутренняя сторона

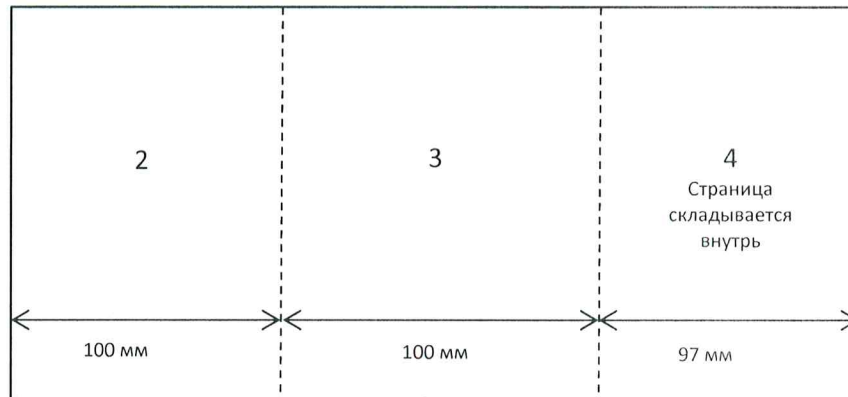

Внешняя сторона

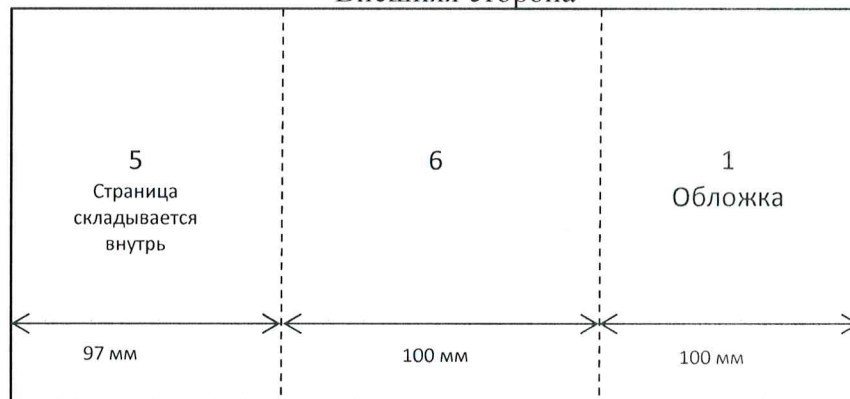

3. Содержание буклета и терминология должны быть изложены на доступном языке.
4. Содержание буклета должно соответствовать заданной теме.
5. Поскольку буклет является достаточно компактным по своему объёму, то и представленная в нем информация должна быть представлена в компактном виде, тезисно.
6. Буклет может содержать рисунки, фотографии, при его подготовке необходимо придерживаться единого стиля оформления.
7. Информация должна быть изложена точно, ясно и кратко.
8. При подготовке буклета главное – создать эмоциональную нагрузку заданной теме.
9. Буклет должен содержать информацию об авторе: фамилию и инициалы автора, полное наименование университета (предпочтительно в нижней части поля №6). Работу необходимо сохранить в формате MS Publisher, имя файла должно содержать фамилию и инициалы автора работы.

## Лист согласования

Внутренний документ "Проект порядка: Порядок проведения конкурса информационных материалов антикоррупционной направленности"

Ответственный: Трушникова Вера Ивановна

Дата начала: 03.11.2020 09:33 Дата окончания: 05.11.2020 20:05

Согласовано

Серийный номер ЭП	Должность	ФИО	ИО	Виза	Комментарий	Дата
	Начальник управления	Акулова Анастасия Александровна		Согласовано		03.11.2020 10:33
	Проректор по образовательной деятельности	Габышева Людмила Константиновна		Согласовано		05.11.2020 13:36
	Проректор по экономике и финансам	Зазуля Юрий Владимирович		Согласовано		05.11.2020 20:05

## История

Дата начала: 02.11.2020 13:53 Дата окончания: 02.11.2020 16:25

Не согласовано

Серийный номер ЭП	Должность	ФИО	ИО	Виза	Комментарий	Дата
	Начальник отдела	Марченко Ирина Владимировна		Согласовано		02.11.2020 16:25
	Начальник управления	Сулычев Роман Александрович		Согласовано		02.11.2020 14:08
	Начальник управления	Акулова Анастасия Александровна		Не согласовано	Участники и победитель Конкурса могут быть награждены памятным подарками и/или денежными выплатами. данную фразу из п. 3.6. исключить (так как попросили первоначально уточнения, уточнение не отражено в порядке)	02.11.2020 15:58

Дата начала: 22.10.2020 15:57 Дата окончания: 30.10.2020 10:15

Не согласовано

Серийный номер ЭП	Должность	ФИО	ИО	Виза	Комментарий	Дата
	Начальник отдела	Марченко Ирина Владимировна		Согласовано с замечаниями	Замечания указаны по тексту документа "проект порядка". Приложение к Порядку необходимо оформить 5 листом Порядка с колонтитулом в нижней части страницы, с оформлением колонтитула в установленном порядке.	22.10.2020 18:34
	Начальник управления	Сулычев Роман Александрович		Согласовано	Замечания по тексту документа.	26.10.2020 11:19
	Директор департамента	Новицкий Дмитрий Владимирович		Согласовано		23.10.2020 08:41
	Начальник управления	Асхабов Магомед Магомедович		Согласовано		23.10.2020 08:23
	Специалист 2 категории	Савчугов Владимир Иванович		Согласовано		23.10.2020 10:32
	Директор департамента	Гумерова Наталья Владимировна		Согласовано		26.10.2020 12:46
	Начальник управления	Акулова Анастасия Александровна		Не согласовано	Добавить информацию о начале конкурса, откуда информацию узнают обучающиеся. В порядке не указано количество призовых мест, размер вознаграждения за каждое призовое место. Нет информации как проходит конкурс - очно или дистанционно, куда и как предоставлять конкурсные работы, нужно ли подавать заявку на участие в конкурсе.	30.10.2020 10:15